

LONDRES

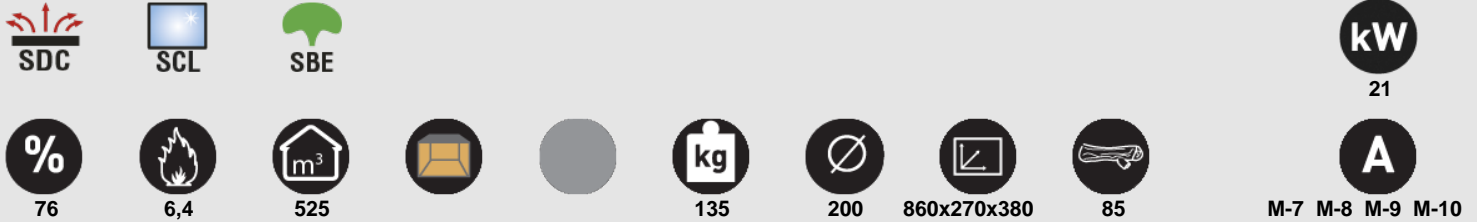

Traits

- Système Double Combustion
- Système Vitre Propre
- Système faibles émissions
- La puissance de chauffage: 21kw
- Rendement (%): 76%
- Consommation(kg/h): 6,4kg/h
- Volume chauffé (m3): 525m3
- Intérieur en vermiculite
- Fabriqué en acier
- Poids (kg): 135kg
- Diamètre sortie de fumée (mm): 200mm
- Mesures de l'entrée utile de la chambre: 860x270x380mm
- Taille maximum des troncs: 85cm
- Accessoires compatibles non inclus: M-7; M-8; M-9; M-10

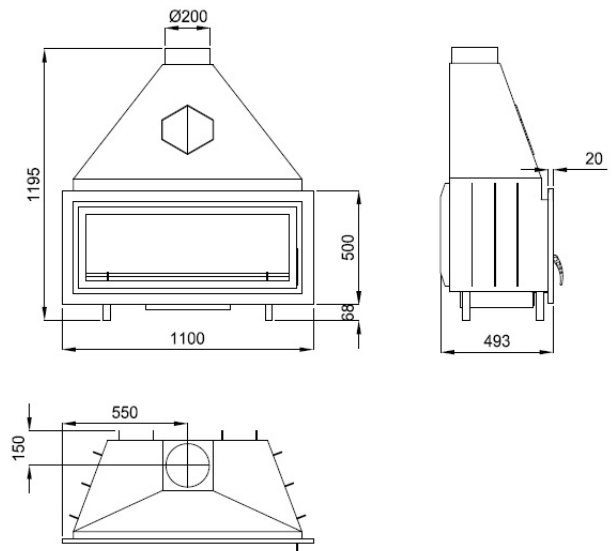

Medida Boca Util: 860 x 270 x 380 mm

Compte tenu de l'amélioration continue de nos produits et l'amélioration de notre processus de fabrication, de taille, l'esthétique et les spécifications des produits sont sujets à changement sans préavis de notre société.

www.bronpi.com

